

WARMDACH – VERANKERTES SYSTEM, KLASSISCHER AUFBAU, OHNE DAMPFSPERRE,  
 UNTERKONSTRUKTION BETON, ABDICHTUNG MIT BITUMENBAHNEN

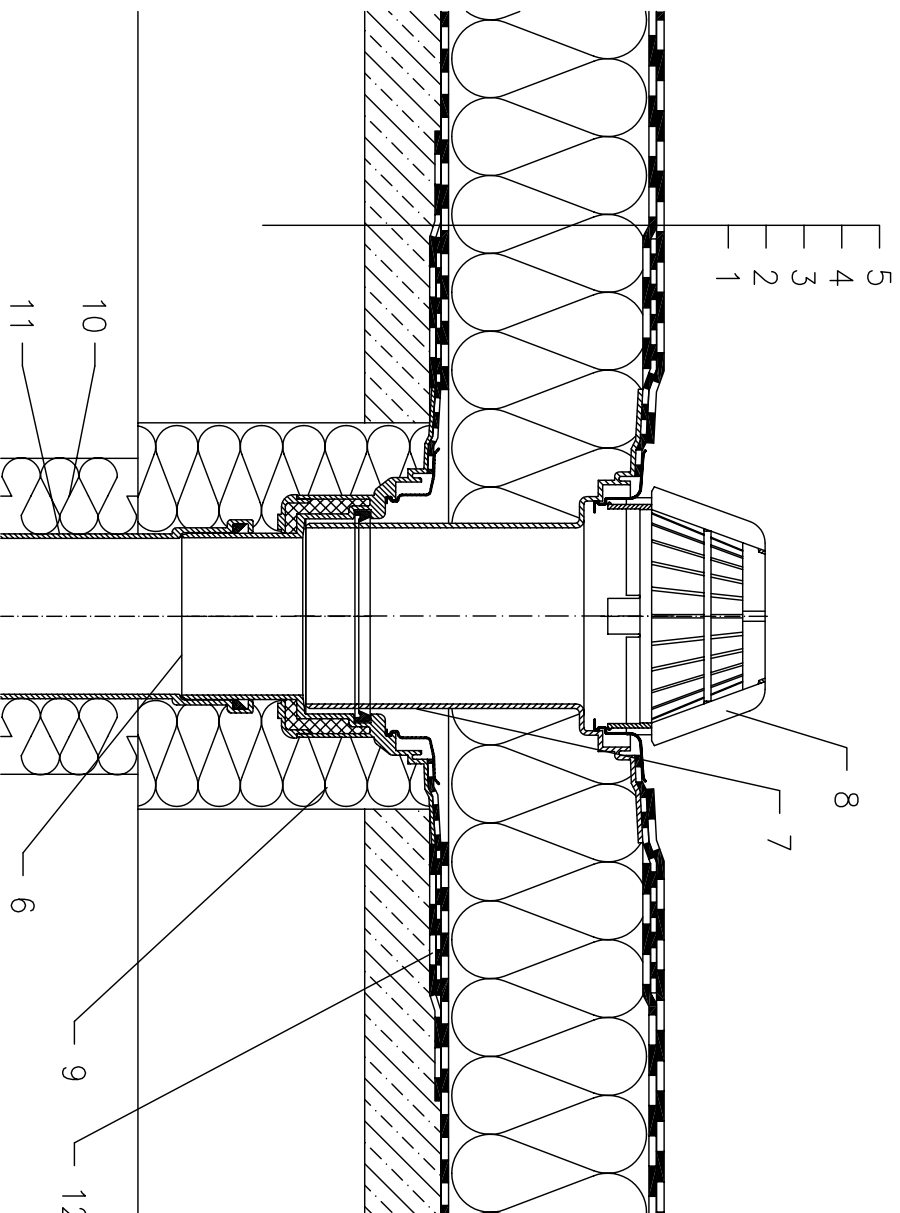

- 1 UNTERKONSTRUKTION
- 2 GEFÄLLEBETON
- 3 DILATATIONSSCHICHT UND PROVISORISCHE ABDICHTUNG  
 AUS BITUMENBAHNEN
- 4 WÄRMEDÄMMUNG
- 5 ABDICHTUNG MIT BITUMENSCHWEISSBAHNEN GEMÄSS  
 FLACHDACHRICHTLINIEN
- 6 DACHABLAUF HL62H, WÄRMEGEDÄMMT MIT WERKSEITIG  
 AUFGESCHWEISSTER BITUMENBAHN  $\varnothing$ 500 mm, DICKE 4 mm
- 7 AUFSTOCKELEMENT HL65H MIT DICHTFLANSCH UND WERKSEITIG  
 AUFGESCHWEISSTER BITUMENBAHN  $\varnothing$ 500 mm, DICKE 4 mm
- 8 LAUBFANGKORB  $\varnothing$ 180 mm (BESTANDTEIL HL62H)
- 9 MONTAGESCHAUM
- 10 WÄRMEDÄMMUNG FÜR ABLAUFLEITUNG
- 11 ABLAUFLEITUNG
- 12 MANSCHETTE AUS BITUMENBAHN,  $\varnothing$ 750 mm

ANMERKUNG:

ES KANN AUCH DER DACHABLAUF HL62.1H MIT SELBSTREGELNDER WÄRMEQUELLE 230 V  
 10-30 WATT VERWENDET WERDEN.

AUSSPARUNGSMASS FÜR DACHABLAUF:  $\varnothing$ 220 MM, BZW. 240X360 MM